

TERMINAL TUBULAR SOBREMOLDEADO



PRODEEX PERÚ
Iluminando hogares, potenciando industrias.



- Los terminales sobremoldeados están fabricados a partir de cobre electrolítico, el cual es posteriormente estañado
- Sus ajustadas dimensiones han sido pensadas para reforzar la flexibilidad en la conexión.
- Estañado con un espesor mínimo de 3 micras.
- Temperatura en funcionamiento máximo: 105° C.
- Resistencia: UV.

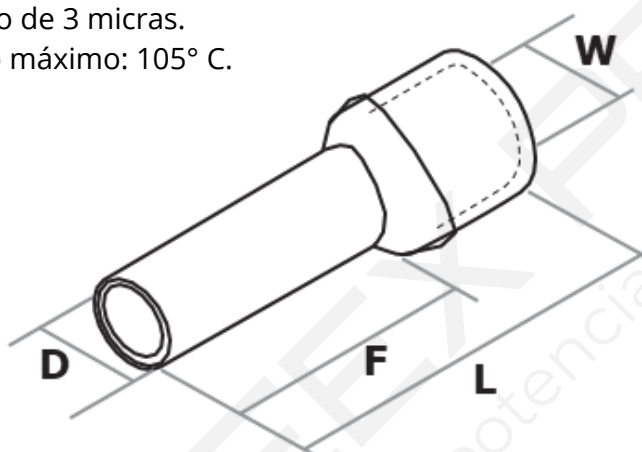

CÓDIGO	Tamaño de cable			Tamaño de terminal			COLOR
	W	AWG	MM2	D	F	L	
E7508	2.8	22	0.75	1.0	8	14	●
E7506	2.8	20	0.75	1.2	6	12	○
E1008	3.0	18	1	1.4	8	14	●
E1508	3.5	16	1.5	1.7	8	14	●
E1510	3.5	16	1.5	1.7	10	16	●
E1512	3.5	16	1.5	1.7	12	18	●
E2508	4.2	14	2.5	1.7	8	14	●
E2510	4.2	14	2.5	1.7	10	16	●
E2512	4.2	14	2.5	1.7	12	18	●
E4012	4.8	12	4	2.8	12	20	●
E6012	6.3	10	6	3.5	12	20	●
E10-12	7.6	8	10	4.5	12	20	○
E16-12	8.8	6	16	5.8	12	24	●
E35-16	12.7	2	35	8.3	16	20	●



RoHS